

INSPIRON™

OPSÆTNINGSVEJLEDNING

DELL™
YOURS IS HERE

INSPIRON™

OPSÆTNINGSVEJLEDNING

Lovbestemt model: P08E-serien

Lovbestemt type: P08E001

Bemærkninger, forsigtighedsregler og advarsler

 **BEMÆRK! BEMÆRK!** angiver vigtige oplysninger, som du kan følge for at udnytte computeren optimalt.

 **FORSIGTIG! FORSIGTIG!** angiver risiko for beskadigelse af hardware eller tab af data og fortæller dig, hvordan du kan undgå problemet.

 **ADVARSEL! ADVARSEL!** angiver en potentiel risiko for tingskade, personskade eller død.

Hvis du har købt en Dell™-computer i n-serien, gælder eventuelle referencer til Microsoft® Windows®-operativsystemer i dette dokument ikke.

Oplysningerne i dette dokument kan ændres uden varsel.

© 2010 Dell Inc. Alle rettigheder forbeholdes.

Enhver form for gengivelse af dette materiale uden skriftlig tilladelse fra Dell Inc. er strengt forbudt.

Varemærker, der er brugt i teksten: *Dell*, *DELL*-logoet, *Inspiron*, *YOURS IS HERE*, *Solution Station* og *DellConnect* er varemærker tilhørende Dell Inc. *Intel*, *Pentium* og *Celeron* er registrerede varemærker, og *Core* er et varemærke tilhørende Intel Corporation i USA og andre lande. *Microsoft*, *Windows*, *Windows Vista* og *Windows Vista*-startknaplogoet er enten varemærker eller registrerede varemærker tilhørende Microsoft Corporation i USA og/eller andre lande. *AMD* og *ATI Mobility Radeon* er varemærker eller registrerede varemærker tilhørende Advanced Micro Devices, Inc. *Blu-ray Disc* er et varemærke tilhørende Blu-ray Disc Association. *Bluetooth* er et registreret varemærke tilhørende Bluetooth SIG, Inc. og bruges af Dell i henhold til en licens.

Andre varemærker og varenavne i dette dokument kan være varemærker eller -navne tilhørende de respektive ejere. Dell Inc. frasiger sig enhver form for ejendomsret til andre varemærker og -navne tilhørende andre.

November 2010

P/N 49F7H

Rev. A03

Indhold

Opsætning af din bærbare Inspiron-pc . . .	5	Funktioner set bagfra	26
Før du går i gang med opsætningen af pc'en	5	Funktioner set forfra	27
Tilslutning af AC-adapteren	6	Statuslys og -indikatorer.	28
Tilslutning af netværkskablet (valgfri)	7	Funktioner på computerbunden og tastaturet	30
Tryk på tænd/sluk-knappen.	8	Funktioner for pegefeltet.	32
Konfiguration af Microsoft Windows.	9	Multimedietaster	34
Oprettelse af et systemgenoprettelsesmedie (anbefales)	10	Brug af det optiske drev	36
Installation af SIM-kortet (valgfri)	12	Skærmfunktioner	38
Aktivering eller deaktivering af den trådløse funktion (valgfri)	14	Fjernelse og montering af batteriet	40
Opsætning af en trådløs skærm (valgfri)	16	Softwarefunktioner	42
Oprettelse af forbindelse til internettet (valgfri)	18	Sikkerhedskopiering med Dell DataSafe Online	43
Sådan bruger du din bærbare Inspiron-pc . . .	22	Dell Dock	44
Funktioner set fra højre.	22	Løsning af problemer.	45
Funktioner set fra venstre.	24	Bipkoder	45
		Netværksproblemer.	46

Indhold

Problemer med strøm	47	Onlineservices	69
Problemer med hukommelse	48	Automatisk ordrestatusservice	70
Fastfrysings- og softwareproblemer	49	Produktoplysninger	70
Brug af supportværktøjer	52	Returvarer til reparation under garantien eller refusion	71
Dell Support Center	52	Inden du ringer.	72
My Dell Downloads	53	Kontakt Dell	74
Systemmeddelelser	54	Sådan finder du flere oplysninger og ressourcer.	76
Hardware Troubleshooter	56	Specifikationer.	78
Dell Diagnostics	56	Appendiks	85
Gendannelse af operativsystemet	60	Macrovision-produktmeddelelse	85
Systemgendannelse	61	Oplysninger vedrørende den officielle mexicanske standard NOM (gælder kun Mexico).	86
Dell DataSafe Local Backup	62	Indeks	87
Systemgenoprettelsesmedie	64		
Dell Factory Image Restore	65		
Sådan får du hjælp.	67		
Teknisk support og kundeservice.	68		
DellConnect	68		

Opsætning af din bærbare Inspiron-pc

Dette afsnit indeholder oplysninger om opsætning af din bærbare Dell™ Inspiron™-pc.

Før du går i gang med opsætningen af pc'en

Anbring pc'en på en plan overflade på et sted, hvor der er nem adgang til en strømkilde og tilstrækkelig ventilation.

Utilstrækkelig luftgennemstrømningen omkring Inspiron-pc'en medfører risiko for overophedning af pc'en. Hvis du vil undgå overophedning, skal du kontrollere, at der er mindst 10,2 cm fri plads bag computeren og mindst 5,1 cm til hver af siderne. Anbring aldrig en tændt computer i et aflukket rum, f.eks. et skab eller en skuffe.

 **ADVARSEL!** Undgå at blokere, skubbe genstande ind i eller lade støv samle sig i ventilationshullerne. Opbevar aldrig en tændt Dell-pc på et sted med ringe luftgennemstrømning, f.eks. i en lukket mappe eller på tekstiloverflader som tæpper eller måtter. Utilstrækkelig luftgennemstrømning kan beskadige computeren, forringe computerens ydeevne eller forårsage brand. Blæseren i computeren startes, når computeren bliver varm. Blæserstøj er normalt og betyder ikke, at der er problemer med blæseren eller computeren.

 **FORSIGTIG!** Anbringelse af tunge eller skarpe genstande på computeren medfører risiko for uoprettelige skader på computeren.

Tilslutning af AC-adapteren

Slut AC-adapteren til computeren, og sæt derefter stikket i en stikkontakt eller strømskinne.

⚠ ADVARSEL! AC-adapteren fungerer med stikkontakter over hele verden. Der er imidlertid forskel på stikkontakter og stikdåser i forskellige lande. Enhver anvendelse af et inkompatibelt kabel eller forkert tilslutning af kablet til en strømskinne eller stikkontakt medfører risiko for brand eller uoprettelige skader på computeren.

✍ BEMÆRK! Kontroller, at strømkablet sidder godt fast i adapteren, og at indikatoren på adapteren lyser, når du tænder for strømmen.

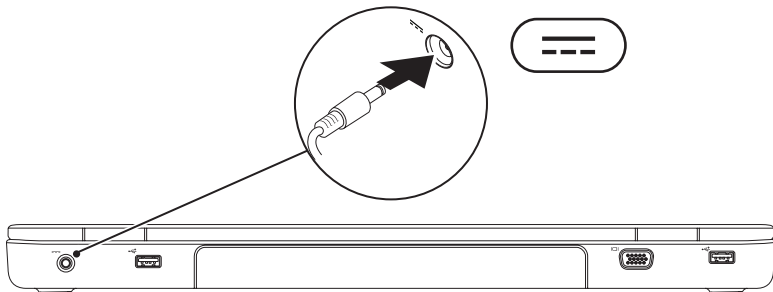

Tilslutning af netværkskablet (valgfri)

Hvis du vil bruge en kabelbaseret netværksforbindelse, skal du sætte netværkskablet i computeren.

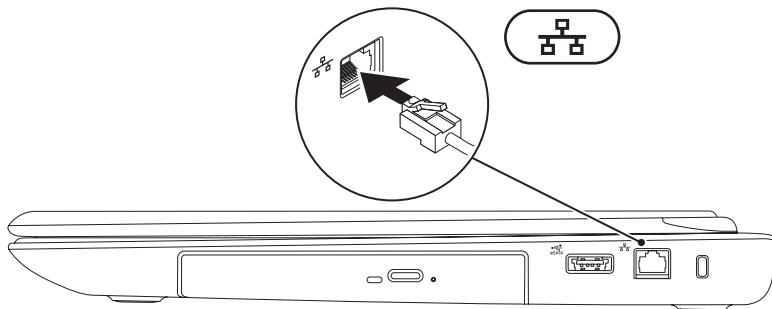

Tryk på tænd/sluk-knappen

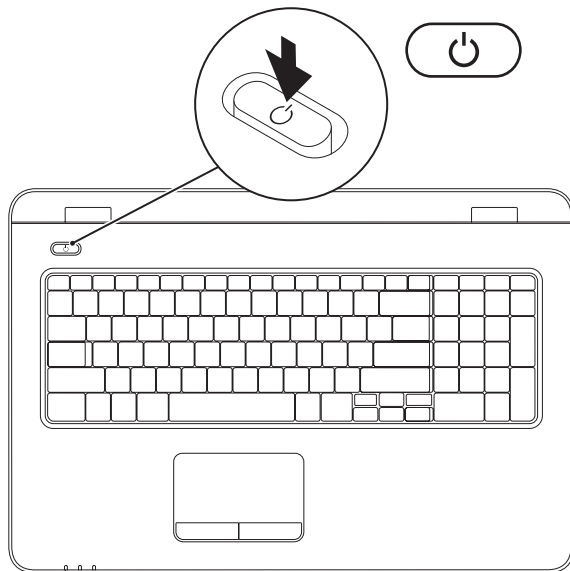

Konfiguration af Microsoft Windows

Microsoft® Windows®-operativsystemet er forudinstalleret på din Dell-pc. Følg vejledningen på skærmen for at konfigurere Windows første gang. Disse trin er obligatoriske og kan tage noget tid at gennemføre. Windows-installationsskærbillederne fører dig gennem forskellige procedurer, herunder accept af licensaftaler, foretrukne indstillinger og opsætning af en internetforbindelse.

 **FORSIGTIG! Afbryd ikke operativsystemets konfigurationsproces. Hvis du gør det, er der risiko for, at du ikke kan bruge computeren og skal installere operativsystemet igen.**

 **BEMÆRK!** Hvis du vil sikre dig, at computeren har en optimal ydeevne, anbefales det, at du henter og installerer det nyeste BIOS og de nyeste drivere til computeren, som er tilgængelige på support.dell.com.

 **BEMÆRK!** Du kan finde flere oplysninger om operativsystemet og funktionerne på support.dell.com/MyNewDell.

Oprettelse af et systemgenoprettelsesmedie (anbefales)

 **BEMÆRK!** Det anbefales, at du opretter et systemgenoprettelsesmedie i forbindelse med opsætningen af Microsoft Windows.

Systemgenoprettelsesmediet kan bruges til at gendanne computeren til den oprindelige tilstand, som den havde, da du købte den, uden at datafilerne påvirkes, og uden at du har brug for disken med *operativsystemet*. Du kan bruge systemgenoprettelsesmediet, hvis computeren ikke længere har den ønskede funktionsmåde på grund af ændringer, du har foretaget i hardwaren, softwaren, driverne eller andre systemindstillinger.

Hvis du vil oprette et systemgenoprettelsesmedie, skal du bruge følgende:

- Dell DataSafe Local Backup
- USB-nøgle med mindst 8 GB kapacitet eller en dvd-r- eller dvd+r-disk eller en Blu-ray Disc™

 **BEMÆRK!** Dell DataSafe Local Backup understøtter ikke genskrivbare diske (cd-rw- eller dvd-rw).

Sådan opretter du et systemgenoprettelsesmedie

1. Kontroller, at AC-adapteren er tilsluttet (se "Tilslutning af AC-adapteren" på side 6).
2. Sæt disken eller USB-nøglen i computeren.
3. Klik på **Start**  → **Programmer** → **Dell DataSafe Local Backup**.
4. Klik på **Create Recovery Media** (Opret gendannelsesmedie).
5. Følg vejledningen på skærmen.

 **BEMÆRK!** Du kan finde oplysninger om brugen af systemgenoprettelsesmediet under "Systemgenoprettelsesmedie" på side 64.

Installation af SIM-kortet (valgfri)

 **FORSIGTIG!** Indsæt ikke et SIM-kort i pladsen til SIM-kort, hvis du ikke har købt en computer med et mobilt bredbåndskort. Dette kan forårsage, at computeren bliver defekt, så en servicetekniker skal reparere den. Se på købsfakturaen, om du har købt et mobilt bredbåndskort.

 **BEMÆRK!** Det er ikke nødvendigt at installere et SIM-kort, hvis du opretter forbindelse til internettet ved hjælp af et EVDO-kort.

Hvis du installerer et SIM-kort (Subscriber Identity Module), kan du surfe på internettet, tjekke e-mail og oprette forbindelse til et VPN-netværk. Adgangen til disse funktioner forudsætter, at du befinder dig inden for dit mobilnetværks dækningsområde.

Sådan installerer du SIM-kortet:

1. Sluk computeren.
2. Fjern batteriet (se "Fjernelse og montering af batteriet" på side 40).
3. Skub SIM-kortet ind i SIM-kortåbningen i batteribåsen.
4. Monter batteriet (se "Fjernelse og montering af batteriet" på side 40).
5. Tænd computeren.

Du kan fjerne SIM-kortet ved at trykke på det og skubbe det ud.

Opsætning af din bærbare Inspiron-pc

- 1 batteribås
- 2 SIM-kortåbning
- 3 SIM-kort

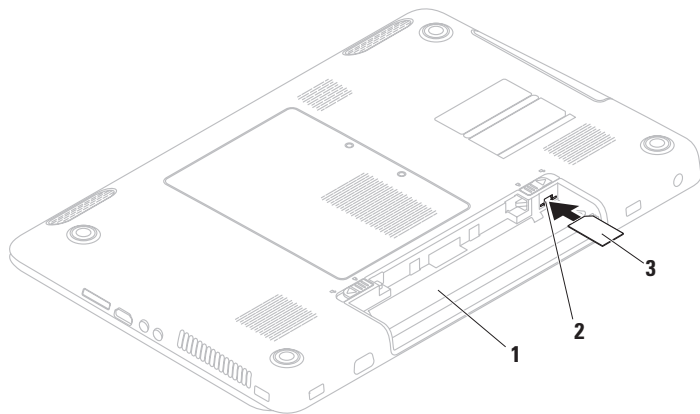

Aktivering eller deaktivering af den trådløse funktion (valgfri)

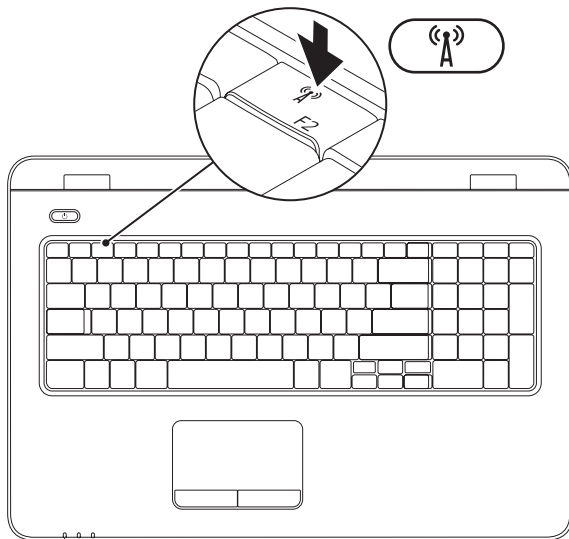

BEMÆRK! Den trådløse funktion er kun tilgængelig på computeren, hvis du har bestilt et WLAN-kort sammen med computeren, da du købte den. Du kan finde flere oplysninger om, hvilke kort computeren understøtter, under "Specifikationer" på side 78.

Sådan aktiverer du den trådløse funktion:

1. Kontroller, at computeren er tændt.
2. Tryk på tasten for den trådløse funktion  i rækken med funktionstaster på tastaturet.

Der vises en bekræftelse med dit valg på skærmen.

Trådløs funktion aktiveret



Trådløs funktion deaktiveret



Sådan deaktiverer du den trådløse funktion:

Tryk på tasten for den trådløse funktion  igen for at deaktivere alle radiosignaler.

BEMÆRK! Med tasten for den trådløse funktion kan du hurtigt deaktivere alle trådløse radiosignaler (Wi-Fi og Bluetooth®) på computeren, f.eks. når du bliver bedt om at slukke udstyr, som indeholder radiosendere, om bord på et fly.

Opsætning af en trådløs skærm (valgfri)

 **BEMÆRK!** Funktionen til trådløs visning understøttes muligvis ikke af alle computere. Hvis du ønsker oplysninger om hardware- og softwarekravene til opsætning af trådløs visning, skal du gå til www.intel.com.

Intels funktion til trådløs visning gør det muligt at få vist computerskærbilledet på et tv uden brug af kabler. Du skal tilslutte en trådløs skærmadapter til dit tv, før du konfigurerer trådløs visning.

 **BEMÆRK!** Den trådløse skærmadapter medfølger ikke til din computer og skal købes separat.

Hvis din computer understøtter funktionen til trådløs visning, vises ikonet Intel Wireless Display  på skrivebordet i Windows.

Sådan konfigurerer du trådløs visning:

1. Tænd computeren.
2. Tryk på tasten <Fn> sammen med tasten  i rækken med funktionstaster på tastaturet for at aktivere den trådløse forbindelse.
3. Slut den trådløse skærmadapter til tv'et.
4. Tænd for tv'et.
5. Vælg den relevante videokilde til tv'et, f.eks. HDMI1, HDMI2 eller S-Video.
6. Klik på ikonet Intel Wireless Display  på skrivebordet.
Vinduet med den trådløse **Intel-skærm** vises.
7. Vælg **Scan for available displays** (Søg efter tilgængelige skærme).
8. Vælg den trådløse skærmadapter på listen **Detected wireless displays** (Registrerede trådløse skærme).
9. Indtast den sikkerhedskode, der vises på tv'et.

Sådan aktiverer du den trådløse skærm:

1. Klik på ikonet Intel Wireless Display  på skrivebordet.

Vinduet med den trådløse **Intel-skærm** vises.

2. Vælg **Connect to Existing Adapter** (Opret forbindelse til eksisterende adapter).

 **BEMÆRK!** Du kan hente og installere den seneste driver til "Intel Wireless Display Connection Manager" på support.dell.com.

 **BEMÆRK!** Du kan finde flere oplysninger om trådløse visninger i dokumentationen til den trådløse skærmadapter.

Oprettelse af forbindelse til internettet (valgfri)

Hvis du vil oprette forbindelse til internettet, skal du bruge et modem eller en netværksforbindelse samt en internetudbyder (ISP).

Hvis du ikke har købt et eksternt USB-modem eller en trådløs WLAN-adapter som en del af den oprindelige ordre, kan du købe et modem eller en adapter separat på www.dell.com.

Opsætning af en kabelbaseret internetforbindelse

- Hvis du bruger en DSL- eller kabel-/satellit-modemforbindelse, skal du kontakte internetudbyderen for at få hjælp til installationen.
- Hvis du bruger en modemforbindelse, skal du slutte telefonledningen til det eksterne USB-modem (valgfri) og til telefonstikket i væggen, før du konfigurerer internetforbindelsen.

Fuldfør opsætningen af den kabelbaserede internetforbindelse ved at følge vejledningen under "Opsætning af internetforbindelsen" på side 20.

Opsætning af en trådløs internetforbindelse

 **BEMÆRK!** Se dokumentationen, der fulgte med routeren, for at indstille den trådløse router.

Før du kan bruge den trådløse internetforbindelse, skal du oprette forbindelse til en trådløs router.

Sådan opretter du forbindelse til en trådløs router:

Windows Vista[®]

1. Kontroller, at den trådløse funktion på computeren er aktiveret (se "Aktivering eller deaktivering af den trådløse funktion" på side 14).
2. Gem og luk alle åbne filer, og luk alle åbne programmer.
3. Klik på **Start**  → **Opret forbindelse til**.
4. Følg vejledningen på skærmen for at fuldføre opsætningen.

Windows[®] 7

1. Kontroller, at den trådløse funktion på computeren er aktiveret (se "Aktivering eller deaktivering af den trådløse funktion" på side 14).
2. Gem og luk alle åbne filer, og luk alle åbne programmer.
3. Klik på **Start**  → **Kontrolpanel**.
4. Skriv `netværk` i søgefeltet, og klik derefter på **Netværks- og delingscenter** → **Opret forbindelse til et netværk**.
5. Følg vejledningen på skærmen for at fuldføre opsætningen.

Opsætning af internetforbindelsen

Internetudbydere og -tjenester varierer fra land til land. Kontakt internetudbyderen for at få oplysninger om, hvilke tjenester der er tilgængelige i dit land.

Hvis du ikke kan oprette forbindelse til internettet, men tidligere har kunnet gøre det uden problemer, kan det skyldes, at internetudbyderens tjeneste er nede. Kontakt internetudbyderen for at kontrollere driftsstatussen, eller forsøg at oprette forbindelse igen senere.

Hav oplysningerne fra internetudbyderen klar. Hvis du ikke har nogen internetudbyder, kan du få hjælp til at finde en i guiden **Opret forbindelse til internettet**.

Sådan opsætter du internetforbindelsen:



Windows Vista

1. Gem og luk alle åbne filer, og luk alle åbne programmer.
2. Klik på **Start**  → **Kontrolpanel**.
3. Skriv `netværk` i søgefeltet, og klik derefter på **Netværks- og delingscenter** → **Konfigurer en forbindelse eller et netværk** → **Opret forbindelse til internettet**.
Vinduet **Opret forbindelse til internettet** vises.

 **BEMÆRK!** Hvis du ikke ved, hvilken forbindelse du skal vælge, skal du klikke på **Hjælp mig med at vælge** eller kontakte din internetudbyder.

4. Følg vejledningen på skærmen, og fuldfør opsætningen ved hjælp af de konfigurationsoplysninger, du har modtaget fra internetudbyderen.

Windows 7



1. Gem og luk alle åbne filer, og luk alle åbne programmer.
 2. Klik på **Start**  → **Kontrolpanel**.
 3. Skriv `netværk` i søgefeltet, og klik derefter på **Netværks- og delingscenter** → **Opret en ny forbindelse eller et nyt netværk** → **Opret forbindelse til internettet**.
Vinduet **Opret forbindelse til internettet** vises.
-  **BEMÆRK!** Hvis du ikke ved, hvilken forbindelse du skal vælge, skal du klikke på **Hjælp mig med at vælge** eller kontakte din internetudbyder.
4. Følg vejledningen på skærmen, og fuldfør opsætningen ved hjælp af de konfigurationsoplysninger, du har modtaget fra internetudbyderen.

Sådan bruger du din bærbare Inspiron-pc

Dette afsnit indeholder oplysninger om de tilgængelige funktioner på din bærbare Inspiron-pc.

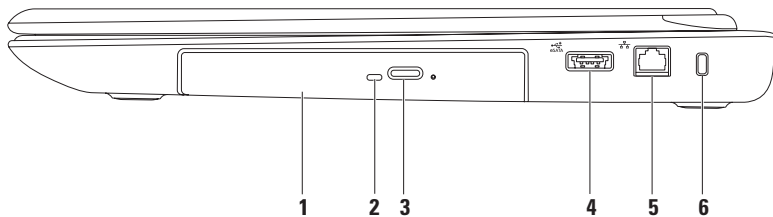
Funktioner set fra højre





-
- 1 Optisk drev** — Bruges til afspilning eller optagelse af cd'er, dvd'er eller Blu-ray Discs.
Se "Brug af det optiske drev" på side 36 for at få flere oplysninger.
-
- 2 Lysindikator for optisk drev** — Blinker, når du trykker på udløserknappen til det optiske drev, eller når du indsætter en disk, og den læses.
-
- 3 Udskubberknop til det optiske drev** — Skubber båsen til det optiske drev ud, når der trykkes på den.
-
- 4  eSATA/USB-kombinationsstik** — Bruges til tilslutning af eSATA-kompatible lagerenheder (f.eks. eksterne harddiske eller optiske drev) eller USB-enheder (f.eks. en mus, et tastatur, en printer, et eksternt drev eller en MP3-afspiller).
-
- 5  Netværksstik** — Bruges til at slutte computeren til et netværk eller en bredbåndsenhed, hvis du bruger et trådløst netværk.
-
- 6 Plads til sikkerhedskabel** — Bruges til at slutte et standardsikkerhedskabel til computeren.
BEMÆRK! Inden du køber et sikkerhedskabel, skal du kontrollere, at det passer ind i pladsen til sikkerhedskablet på computeren.
-

Sådan bruger du din bærbare Inspiron-pc

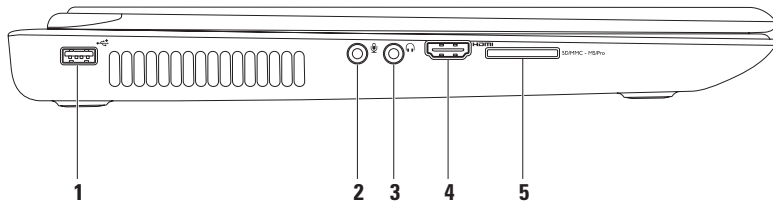
Funktioner set fra venstre



1  **USB 2.0-stik** — Bruges til tilslutning af en USB-enhed, f.eks. en mus, et tastatur, en printer, et eksternt drev eller en MP3-afspiller.

2  **Lyd ind/mikrofonstik** — Bruges til tilslutning af en mikrofon eller til modtagelse af signaler i forbindelse med lydprogrammer.

3  **Lyd ud/hovedtelefonstik** — Bruges til tilslutning af et sæt hovedtelefoner, en separat højttaler eller et lydsystem.

4  **HDMI-stik** — Bruges til tilslutning til et tv til både 5.1-lyd og videosignaler.



BEMÆRK! Når der anvendes en skærm, er det kun videosignalet, der læses.

5  **7-i-1-mediakortlæser** — Bruges til hurtig og praktisk visning og deling af digitale fotos, musik, videoer og dokumenter, som er gemt på hukommelseskort.

BEMÆRK! Computeren leveres med en plastikdummy installeret i mediakortstikket. Dummyer beskytter ubenyttede stik mod støv og andre partikler. Gem dummyen, og brug den, når der ikke er installeret et mediakort i stikket. Dummyer fra andre computere passer muligvis ikke i computeren.

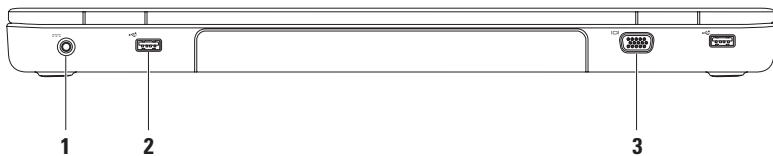



Funktioner set bagfra

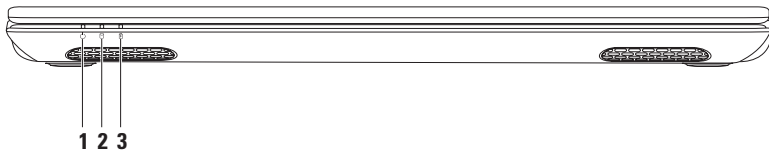

-
- 1**  **AC-adapterstik** — Bruges til tilslutning af AC-adapteren, som leverer strøm til computeren og oplader batteriet.
-
- 2**  **USB 2.0-stik (2)** — Bruges til tilslutning af en USB-enhed, f.eks. en mus, et tastatur, en printer, et eksternt drev eller en MP3-afspiller.
-
- 3**  **VGA-stik** — Bruges til tilslutning af en skærm eller en projektor.
-

Funktioner set forfra



-
-  **Strømindikator** — Viser strømtilstandene. Du kan finde flere oplysninger om strømindikatoren under "Statuslys- og indikatorer" på side 28.
 -  **Lysindikator for harddiskaktivitet** — Tændes, når computeren læser eller skriver data. Et konstant hvidt lys angiver aktivitet på harddisk.
 **FORSIGTIG! Sluk aldrig computeren, mens lysindikatoren for aktivitet på harddisken blinker, så risikoen for datatab forebygges.**
 -  **Batteristatusindikator** — Angiver opladningstilstanden for batteriet. Du kan finde flere oplysninger om batteristatusindikatoren under "Statuslys- og indikatorer" på side 28.
BEMÆRK! Batteriet oplades, når der er sluttet strøm til computeren via en AC-adapter.
-

Statuslys og -indikatorer

Batteristatusindikator

	Indikatorlys	Computertilstand(e)	Batteriniveau
AC-adapter	konstant hvidt	tændt/på standby/ slukket/i dvaletilstand	<=98 %
	slukket	tændt/på standby/ slukket/i dvaletilstand	>98 %
Batteri	konstant gult	tændt/på standby	<=10 %
	slukket	tændt/på standby/ slukket/i dvaletilstand	>10 %
		slukket/i dvaletilstand	<=10 %



BEMÆRK! Batteriet oplades, når der er sluttet strøm til computeren via en AC-adapter.

Tænd/sluk-knap/strømindikator **Indikatorlys**

konstant hvidt
pulserende hvidt
slukket



Computertilstand(e)

tændt
på standby
slukket/i dvaletilstand

 **BEMÆRK!** Du kan finde oplysninger om strømproblemer under "Problemer med strøm" på side 47.

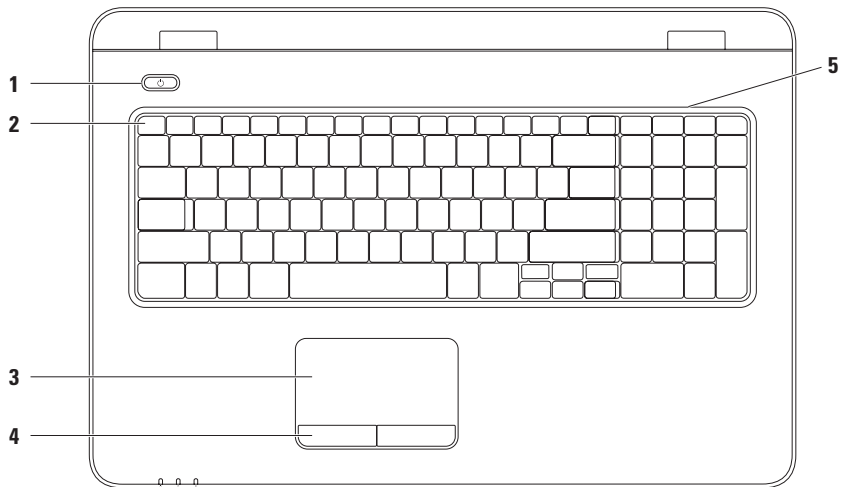
Funktioner på computerbunden og tastaturet



-  **Tænd/sluk-knap** — Tænder eller slukker computeren, når der trykkes på den. Lyset i knappen angiver strømtilstanden.
Du kan finde flere oplysninger om lyset i tænd/sluk-knappen under "Statuslys- og indikatorer" på side 28.
 - Række med funktionstaster** — Denne række indeholder en tast til aktivering og deaktivering af den trådløse funktion, taster til justering af lysstyrken, multimedietaster og en tast til aktivering eller deaktivering af pegefeltet.
Du kan finde flere oplysninger om multimedietasterne under "Multimedietaster" på side 34.
 - Pegefelt** — Har samme funktionsmåde som en mus og kan bruges til at bevæge markøren, trække eller flytte markerede elementer og venstreklikke ved at slå let på overfladen med fingeren. Pegefeltet understøtter funktionerne Rul, Svip, Zoom og Roter. Du kan konfigurere indstillingerne for pegefeltet ved at dobbeltklikke på ikonet for **Dell Touch pad** i meddelelsesområdet på skrivebordet. Du kan finde flere oplysninger under "Funktioner for pegefeltet" på side 32.
BEMÆRK! Du kan aktivere eller deaktivere pegefeltet ved at trykke på -tasten i rækken med funktionstaster på tastaturet.
 - Pegefeltets knapper (2)** — Giver adgang til de samme funktioner som ved venstreklik og højreklik med en mus.
 - Mikrofon** — Leverer kvalitetslyd til videomøder og stemmeoptagelse.
-

Funktioner for pegefeltet

Rul

Bruges til at rulle gennem indhold. Rullefunktionen omfatter:

Automatisk lodret rul — Bruges til at rulle op eller ned i det aktive vindue.

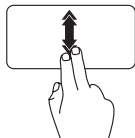

Flyt to fingre hurtigt op eller ned for at aktivere automatisk lodret rulning.

Tryk på pegefeltet for at stoppe automatisk rulning.

Automatisk vandret rulning — Bruges til at rulle til venstre eller højre i det aktive vindue.

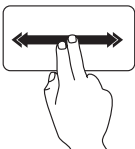

Flyt to fingre hurtigt til venstre eller højre for at aktivere automatisk vandret rulning.

Tryk på pegefeltet for at stoppe automatisk rulning.

Svip

Bruges til at svippe indhold frem eller tilbage, afhængigt af svippets retning.

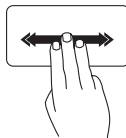

Flyt hurtigt tre fingre i den ønskede retning for at vende indhold i det aktive vindue.

Zoom

Bruges til at gøre indholdet på skærmen større eller mindre. Zoomfunktionen omfatter:

Klem — Bruges til at zoome ind eller ud ved at flytte to fingre fra hinanden eller tættere på hinanden på pegefeltet.

Sådan zoomer du ind:

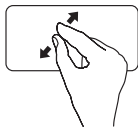

Flyt to fingre fra hinanden for at forstørre visningen af det aktive vindue.

Sådan zoomer du ud:

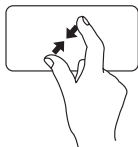

Flyt to fingre tættere på hinanden for at reducere visningen af det aktive vindue.

Roter

Bruges til at rotere det aktive indhold på skærmen. Rotationsfunktionen omfatter:

Drej — Bruges til at rotere aktivt indhold ved hjælp af to fingre, hvor den ene finger holdes på samme sted, mens den anden finger roteres.

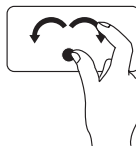

Hold tommelfingeren stille, mens du flytter pegefingeren i en bue mod højre eller venstre for at dreje det markerede element med eller mod uret.

Multimedietaster

Multimedietasterne findes i rækken med funktionstaster på tastaturet. Du kan få adgang til multimediefunktionerne ved at trykke på den relevante tast. Du kan konfigurere multimedietasterne på tastaturet ved hjælp af værktøjet **System Setup** (Systemopsætning) (BIOS) eller **Windows Mobilitetscenter**.

Værktøjet System Setup (Systemopsætning) (BIOS)

1. Tryk på <F2> under POST (Power On Self Test) for at åbne værktøjet **System Setup** (Systemopsætning) (BIOS).
2. Vælg **Multimedia Key First** (Multimedietast først) eller **Function Key First** (Funktionstast først) under **Function Key Behavior** (Funktionsmåde for funktionstast).

Multimedia Key First (Multimedietast først) – Dette er standardindstillingen. Tryk på en vilkårlig multimedietast for at udføre den tilhørende handling. Funktionstast: Tryk på <Fn> + den relevante funktionstast.

Function Key First (Funktionstast først) – Tryk på en vilkårlig funktionstast for at udføre den tilhørende handling. Multimediaehandling: Tryk på <Fn> + den relevante multimedietast.



BEMÆRK! Valgmuligheden **Multimedia Key First** (Multimedietast først) er kun aktiv i operativsystemet.

Windows Mobilitetscenter

1. Tryk på < ><X> for at starte Windows Mobilitetscenter.
2. Vælg **Funktionstast** eller **Multimedietast** i rækken med funktionstaster.



 Slå lyden fra.

 Skru ned for lyden.

 Skru op for lyden.

 Afspil det foregående spor eller kapitel.

 Afspil, eller sæt på pause.

 Afspil det næste spor eller kapitel.

Brug af det optiske drev

 **FORSIGTIG! Undlad at trykke på båndet til det optiske drev ned, når du åbner og lukker den. Hold båndet til det optiske drev lukket, når det optiske drev ikke er i brug.**

 **FORSIGTIG! Flyt ikke computeren, mens du afspiller eller optager en disk.**

Det optiske drev kan afspille eller optage cd'er, dvd'er og Blu-ray Discs. Kontroller, at siden med tryk eller tekst vender opad, når du indsætter en disk i den optiske drevbakke.

Sådan indsætter du en disk i det optiske drev:

1. Tryk på skub ud-knappen på det optiske drev.
2. Træk bakken til det optiske drev ud.
3. Anbring disken midt i bakken med mærkatsiden opad, og tryk disken fast på omdrejningsakslen.
4. Skub bakken til det optiske drev ind i drevet.

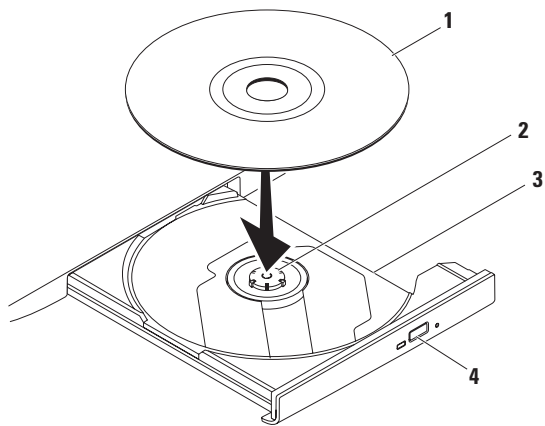

1 disk

2 omdrejningsaksel

3 båsen til det optiske drev

4 skub ud-knap

Skærmfunktioner

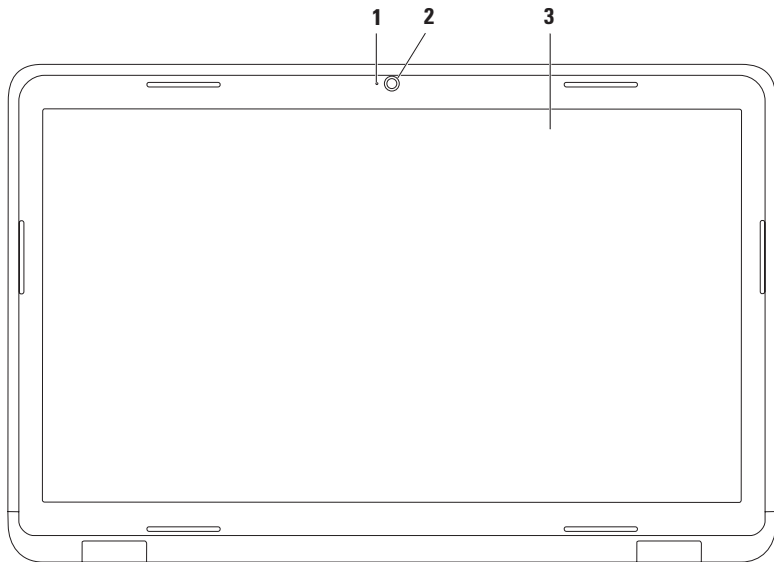

-
- 1 Indikator for kameraaktivitet** — Angiver, om kameraet er tændt eller slukket. Et konstant hvidt lys viser, at kameraet er aktiveret.
 - 2 Kamera** — Indbygget kamera til videooptagelse, konferencer og chat.
 - 3 Skærm** — Din skærm varierer muligvis, afhængigt af den valgte konfiguration da du købte computeren. Du kan finde flere oplysninger om skærme i *Dell Teknologiguide* på harddisken eller på support.dell.com/manuals.
-

Fjernelse og montering af batteriet

 **ADVARSEL!** Inden du går i gang med fremgangsmåderne i dette afsnit, skal du følge de sikkerhedsanvisninger, der fulgte med computeren.

 **ADVARSEL!** Brugen af et inkompatibelt batteri øger risikoen for brand eller eksplosion. Brug altid kun et originalt batteri fra Dell. Brug ikke batterier fra andre computere.

 **ADVARSEL!** Før du fjerner batteriet, skal du lukke computeren og fjerne eksterne kabler (inklusive AC-adapteren).

Sådan fjerner du batteriet:

1. Sluk computeren, og vend den om.
2. Skub batterilåsen til den ikke-låste position.
3. Skub batteriudløseren til siden.
4. Skub batteriet, og løft det ud af båsen.

Sådan monterer du batteriet:

1. Anbring rillerne på batteriet, så de flugter med åbningerne i batteribåsen.
2. Skub batteriet ind i batteribåsen, til det klikker på plads.
3. Skub batterilåsen til den låste position.

Sådan bruger du din bærbare Inspiron-pc

- 1 batterilås
- 2 batteri
- 3 batteriudløser

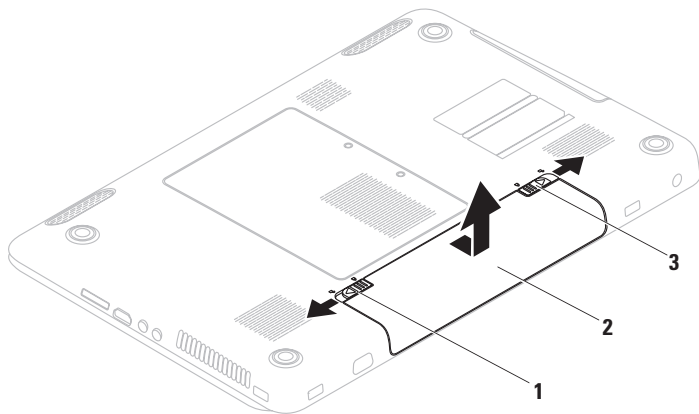

Softwarefunktioner

 **BEMÆRK!** Du kan finde flere oplysninger om de funktioner, som beskrives i dette afsnit, i *Dell Teknologiguide* på harddisken eller på support.dell.com/manuals.

FastAccess-funktion til ansigtsgenkendelse

Computeren har muligvis en FastAccess-funktion til ansigtsgenkendelse. Denne funktion hjælper med at sikre Dell-computeren. Funktionen registrerer dit ansigt og bruger det til at udføre en automatisk kontrol af din identitet ved hjælp af logonoplysninger, som du normalt skulle indtaste selv (f.eks. ved at logge på en Windows-konto eller på sikre websteder).

Du kan få flere oplysninger ved at klikke på **Start**  → **Programmer** → **FastAccess**.

Produktivitet og kommunikation

Du kan bruge computeren til at oprette præsentationer, brochurer, lykønskingskort, foldere og regneark. Du kan også redigere og vise digitale fotografier og billeder. Din indkøbsordre indeholder oplysninger om, hvilken software der er installeret på computeren.

Når du har oprettet forbindelse til internettet, kan du få adgang til websteder, oprette en e-mail-konto samt uploade og downloade filer.

Underholdning og multimedier

Du kan bruge computeren til at vise videoer, spille spil, oprette dine egne cd'er/dvd'er, lytte til musik og internetradiostationer.

Du kan downloade eller kopiere billeder og videofiler fra bærbare enheder, f.eks. digitale kameraer og mobiltelefoner. Valgfri softwareprogrammer gør det muligt for dig at organisere og oprette musik- og videofiler, som kan optages på diske, gemmes på bærbare produkter, f.eks. MP3-afspillere og håndholdte underholdningsenheder, eller afspilles og vises direkte på tv-enheder, projektorer og hjemmebiografudstyr.

Sikkerhedskopiering med Dell DataSafe Online

 **BEMÆRK!** Dell DataSafe Online er muligvis ikke tilgængelig i alle områder.

 **BEMÆRK!** Det anbefales at anvende en bredbåndsforbindelse med hurtige upload-/downloadhastigheder.

Dell DataSafe Online er en service til automatisk sikkerhedskopiering og genoprettelse, som hjælper med at beskytte dine data og andre vigtige filer i tilfælde af katastrofale hændelser, f.eks. tyveri, brand eller naturkatastrofer. Du kan få adgang til Dell DataSafe Online på din computer ved hjælp af en konto med en tilhørende adgangskode.

Du kan finde flere oplysninger på delldatasafe.com.

Sådan planlægger du sikkerhedskopier:

1. Dobbeltklik på ikonet for Dell DataSafe Online  på proceslinjen.
2. Følg vejledningen på skærmen.

Dell Dock

Dell Dock er en gruppe af ikoner, som giver nem adgang til ofte anvendte programmer, filer og mapper. Du kan tilpasse Dock ved at:

- Tilføje eller fjerne ikoner
- Ændre farven og placeringen af Dock
- Gruppere relaterede ikoner i kategorier
- Ændre ikonernes funktionsmåde



Tilføjelse af en kategori

1. Højreklik på Dock, klik på **Add** (Tilføj)→
Category (Kategori).
Vinduet **Add/Edit Category** (Tilføj/rediger kategori) vises.
2. Angiv en titel på kategorien i feltet **Title** (Titel).
3. Vælg et ikon til kategorien i feltet **Select an image**: (Vælg et billede:).
4. Klik på **Save** (Gem).

Tilføjelse af et ikon

Træk og slip ikonet til Dock eller en kategori.

Fjernelse af en kategori eller et ikon

1. Højreklik på kategorien eller ikonet på Dock, og klik på **Delete shortcut** (Slet genvej) eller **Delete category** (Slet kategori).
2. Følg vejledningen på skærmen.

Tilpasning af Dock

1. Højreklik på Dock, og klik på **Advanced Setting...** (Avanceret indstilling...).
2. Vælg den ønskede indstilling for at tilpasse Dock.

Løsning af problemer

Dette afsnit indeholder oplysninger om fejlfinding på computeren. Hvis du ikke kan løse problemet ved hjælp af anvisningerne i dette afsnit, kan du finde flere oplysninger under "Brug af supportværktøjer" på side 52 eller under "Kontakt Dell" på side 74.

 **ADVARSEL! Computerens dæksel må kun fjernes af uddannede servicemedarbejdere. Du kan finde uddybende serviceanvisninger i *servicehåndbogen* på support.dell.com/manuals.**

Bipkoder

Computeren udsender muligvis en række bip under opstart, hvis der er fejl eller problemer. Denne række bip, også kaldet en bipkode, identificerer et problem. Skriv bipkoden ned, og kontakt Dell (se "Kontakt Dell" på side 74).

 **BEMÆRK!** Hvis du vil udskifte dele, kan du finde flere oplysninger i *servicehåndbogen* på support.dell.com/manuals.

Bipkode	Muligt problem
Et	Mulig fejl på systemkortet — Fejl i BIOS ROM-kontrolsum
To	Ingen RAM registreret BEMÆRK! Hvis du har installeret eller udskiftet hukommelsesmodulet, skal du kontrollere, at hukommelsesmodulet er placeret korrekt.
Tre	Mulig fejl på systemkortet — Fejl i chipset
Fire	Fejl ved RAM-læsning/-skrivning
Fem	Fejl på realtidsur
Seks	Fejl i skærmkort eller chip
Syv	Processorfejl
Otte	Skærmfejl

Netværksproblemer

Trådløse forbindelser

den trådløse netværksforbindelse afbrydes —

Den trådløse router er offline, eller den trådløse funktion på computeren er deaktiveret.

- Kontroller, at den trådløse funktion er aktiveret (se "Aktivering eller deaktivering af den trådløse funktion" på side 14).
- Kontroller, at den trådløse router er tændt og sluttet til datakilden (kabelmodem eller netværkshub).
- Opret forbindelse til den trådløse router igen (se "Opsætning af en trådløs forbindelse" på side 19).
- Den trådløse forbindelse er muligvis blokeret eller afbrudt på grund af Interferens. Prøv at flytte computeren tættere på den trådløse router.

Kabelbaserede forbindelser

Hvis den kabelbaserede forbindelse afbrydes —

Kablet sidder løst eller er beskadiget.

- Kontroller, at kablet er tilsluttet, og at det ikke er beskadiget.
- Hvis problemet fortsætter, skal du kontakte netværksadministratoren eller internetudbyderen.

Problemer med strøm

Hvis strømindikatoren er slukket — Computeren er enten slukket, i dvaletilstand eller modtager ikke strøm.

- Tryk på tænd/sluk-knappen. Computeren genoptager normal drift, hvis den er slukket eller i dvaletilstand.
- Sæt AC-adapteren i strømskikket på computeren og i stikkontakten.
- Hvis AC-adapteren er sluttet til en stikdåse, skal du kontrollere, at stikdåsen er sluttet til en stikkontakt, og at der er tændt for den. Omgå også strømbeskyttelsesenheder, strømskinner og forlængerledninger for at kontrollere, at computeren tændes, som den skal.
- Kontroller, at stikkontakten virker, ved at teste den med et andet apparat, f.eks. en lampe.
- Kontroller AC-adapterens kabeltilslutninger. Hvis AC-adapteren har en lysindikator, skal du kontrollere, at lysindikatoren er tændt.

Hvis strømindikatoren lyser konstant hvidt, og computeren ikke reagerer — Skærmen reagerer muligvis ikke. Hold tænd/sluk-knappen inde, indtil computeren slukkes, og tænd derefter computeren igen.

Hvis strømindikatoren lyser pulserende hvidt — Computeren er i standbytilstand. Flyt markøren ved hjælp af den tilsluttede mus, eller tryk på strømknappen for at genoptage normal drift.

Hvis du oplever interferens, som forhindrer modtagelse på computeren — Et uønsket signal skaber interferens ved at afbryde eller blokere andre signaler. Mulige årsager til forstyrrelse omfatter:

- Strøm-, tastatur- og museforlængerledninger.
- Der er sluttet for mange enheder til en strømskinne.
- Der er sluttet flere strømskinner til den samme stikkontakt.

Problemer med hukommelse

Hvis der vises en meddelelse om utilstrækkelig hukommelse —

- Gem og luk alle åbne filer, og afslut alle åbne programmer, som du ikke bruger, for at se, om dette løser problemet.
- Du kan finde oplysninger om mindstekravene til hukommelse i dokumentationen til softwaren. Installer eventuelt yderligere hukommelse (se *servicehåndbogen* på **support.dell.com/manuals**).
- Indsæt hukommelsesmodulerne i stikkene igen (se *servicehåndbogen* på **support.dell.com/manuals**).
- Hvis problemet fortsætter, kan du kontakte Dell (se "Kontakt Dell" på side 74).

Hvis du oplever andre problemer med hukommelsen —

- Kør Dell Diagnostics (se "Dell Diagnostics" på side 56).
- Hvis problemet fortsætter, kan du kontakte Dell (se "Kontakt Dell" på side 74).

Fastfrysings- og softwareproblemer

Hvis computeren ikke starter — Kontroller, at strømkablet er sluttet korrekt til computeren og stikkontakten.

Hvis et program holder op med at svare —

Afslut programmet:

1. Tryk på <Ctrl><Skift><Esc> samtidig.
2. Klik på **Programmer**.
3. Klik på det program, som ikke længere reagerer
4. Klik på **Afslut job**.

Hvis et program går ned gentagne gange — Se dokumentationen til softwaren. Fjern eventuelt programmet, og installer det igen.

 **BEMÆRK!** Software indeholder normalt installationsoplysninger i dokumentationen eller på cd'en.

Hvis computeren holder op med at svare, eller der vises et ensfarvet blå skærbillede —

 **FORSIGTIG!** Du kan miste data, hvis du ikke kan udføre en nedlukning af operativsystemet.

Hvis systemet ikke svarer, når du trykker på en tast på tastaturet eller bevæger musen, skal du holde tænd/sluk-knappen nede i 8-10 sekunder, indtil computeren slukkes, og derefter tænde computeren igen.

Et program er udviklet til en tidligere udgave af Microsoft® Windows®-operativsystemet —

Kør guiden Programkompatibilitet. Guiden Programkompatibilitet konfigurerer et program, så det kører i et miljø, som svarer til et miljø med en tidligere udgave af et Microsoft Windows-operativsystemet.

Løsning af problemer

Sådan kører du guiden Programkompatibilitet:

Windows Vista®

1. Klik på **Start**  → **Kontrolpanel** → **Programmer** → **Brug et ældre program med denne version af Windows.**
2. Klik på **Næste** på velkomstskærbilledet.
3. Følg vejledningen på skærmen.

Windows® 7

1. Klik på **Start**  → **Kontrolpanel** → **Programmer** → **Brug et ældre program med denne version af Windows.**
2. Klik på **Næste** på velkomstskærbilledet.
3. Følg vejledningen på skærmen.

Hvis du har andre softwareproblemer —

- Start med at sikkerhedskopiere dine filer.
- Brug et virusscanningsprogram til at kontrollere harddisken eller cd'er.
- Gem og luk alle åbne filer eller programmer, og luk computeren fra menuen **Start** .
- Se dokumentationen til softwaren, eller kontakt softwareproducenten for at få oplysninger om fejlfinding:
 - Kontroller, at programmet er kompatibelt med det operativsystem, der er installeret på computeren.
 - Kontroller, at computeren opfylder de minimumskrav til hardwaren, som er en forudsætning for at køre softwaren. Du kan finde flere oplysninger i dokumentationen til softwaren.
 - Kontroller, at programmet er installeret og konfigureret rigtigt.

- Kontroller, at enhedsdriverne ikke er i konflikt med programmet.
- Fjern eventuelt programmet, og installer det igen.

Brug af supportværktøjer

Dell Support Center

Al den support, du har behov for – på et enkelt og praktisk sted.

Dell Support Center leverer systemadvarsler, forslag til forbedring af ydeevnen, systemoplysninger og links til andre Dell-værktøjer samt diagnosticeringsservices.

Hvis du vil starte programmet, skal du klikke på **Start**  → **Alle programmer** → **Dell** → **Dell Support Center** → **Start Dell Support Center**.

Startsiden i **Dell Support Center** viser computerens modelnummer, servicemærkatet, koden til ekspres-service, garantistatus samt forslag til forbedring af computerens ydeevne.

Startsiden indeholder også links, som giver adgang til følgende:

PC Checkup — Kør hardwarediagnosticering, se, hvilket program der bruger mest hukommelse på harddisken, og spor de ændringer, der er foretaget på computeren, hver dag.

PC Checkup Utilities

- **Drive Space Manager** — Administrer din harddisk med en visuel angivelse af, hvor meget plads, hver filtype har brugt.
- **Performance and Configuration History** — Overvåg systemhændelser og -ændringer over tid. Dette værktøj viser alle hardwarescanninger, test, systemændringer, kritiske hændelser og gendannelsespunkter på den dag, de er forekommet.

Detailed System Information — Få vist detaljerede oplysninger om konfigurationen af din hardware og dit operativsystem, få adgang til kopier af dine servicekontrakter, garantioplysninger og muligheder for fornyelse af garantier.

Get Help — Få vist Dell's tekniske support, kundesupport, præsentationer og kurser, onlineværktøjer, brugervejledninger, garantioplysninger, ofte stillede spørgsmål osv.

Backup and Recovery — Opret et gendannelsesmedium, start gendannelsesværktøjet, og sikkerhedskopier filer online.

System Performance Improvements Offers — Køb software- og hardwareløsninger, der kan hjælpe med at forbedre systemets ydeevne.

Du kan få yderligere oplysninger om **Dell Support Center** og downloade og installere de tilgængelige supportværktøjer på **DellSupportCenter.com**.

My Dell Downloads

 **BEMÆRK!** My Dell Downloads er muligvis ikke tilgængelig i alle områder.

Nogle af de programmer, som er forudinstalleret på din nye computer, omfatter ikke nogen sikkerhedskopierings-cd eller -dvd. Disse programmer er tilgængelige på My Dell Downloads. På dette websted kan du hente tilgængelige programmer med henblik på geninstallation eller oprettelse af et separat sikkerhedskopieringsmedie.

Sådan tilmelder du dig og bruger My Dell Downloads:

1. Gå til downloadstore.dell.com/media.
2. Følg vejledningen på skærmen for at tilmelde dig og hente programmer.
3. Geninstaller softwaren, eller opret et sikkerhedskopieringsmedie til fremtidig brug.

Systemmeddelelser

Hvis der er et problem eller en fejl på computeren, får du muligvis vist en systemmeddelelse, som kan hjælpe dig med at finde årsagen til problemet og løse det.

 **BEMÆRK!** Hvis den meddelelse, du får vist, ikke findes i nedenstående eksempler, kan du finde flere oplysninger i dokumentationen til operativsystemet eller til det program, der kørte, da meddelelsen blev vist. Du kan også se *Dell Teknologiguide*, som findes på harddisken eller på support.dell.com/manuals, eller kontakte Dell (se "Kontakt Dell" på side 74).

Alert! (Alarm) Previous attempts at booting this system have failed at checkpoint [nnnn] (Tidligere forsøg på at genstarte systemet er fejlet ved kontrolpunkt [nnnn]). For help in resolving this problem, please note this checkpoint and contact Dell Technical

Support (Skriv kontrolpunktet ned, og kontakt Dells tekniske support, hvis du har brug for hjælp til at løse dette problem) — Computeren kunne ikke fuldføre startrutinen tre gange efter hinanden på grund af den samme fejl. Kontakt Dell (se "Kontakt Dell" på side 74).

CMOS checksum error (fejl i CMOS-kontrolsum) — Mulig fejl på systemkortet, eller RTC-batteriet (Real Time Clock) er næsten løbet tør for strøm. Udskift RTC-møntcellebatteriet (se *servicehåndbogen* på support.dell.com/manuals), eller kontakt Dell (se "Kontakt Dell" på side 74).

Hard-disk drive failure (fejl på harddiskdrev) — Mulig harddiskfejl under POST. Kontakt Dell (se "Kontakt Dell" på side 74).

Keyboard failure (tastaturfejl) — Tastaturfejl eller løst kabel.

Du kan finde oplysninger om, hvordan du udskifter tastaturet, i *servicehåndbogen* på support.dell.com/manuals.

No boot device available (ingen startenhed tilgængelig) — Ingen startpartition på harddisken, harddiskens kabel er løst, eller der findes ingen startenhed.

- Hvis harddisken er din startenhed, skal du kontrollere, at kablerne er tilsluttet, og at drevet er installeret korrekt og partitioneret som startenhed.
- Start systeminstallation, og kontroller, at startsekvensoplysningerne er korrekte (se *Dell Teknologiguide*, som findes på computerens harddisk eller på support.dell.com/manuals).

CAUTION - Hard Drive SELF MONITORING SYSTEM has reported that a parameter has exceeded its normal operating range (FORSIGTIG! – Harddiskens SELVOVERVÅGNINGSSYSTEM har rapporteret, at en parameter har overskredet sit normale driftsområde). Dell recommends that you back up your data regularly (Dell anbefaler, at du sikkerhedskopierer dine data med jævne mellemrum). A parameter out of range may or may not indicate a potential hard drive problem (En parameter uden for sit område angiver muligvis et potentielt harddiskproblem) — S.M.A.R.T-fejl, mulig fejl på harddiskdrev. Kontakt Dell (se "Kontakt Dell" på side 74).

Hardware Troubleshooter

Hvis en enhed enten ikke registreres under konfigurationen af operativsystemet, eller hvis den registreres, men ikke er konfigureret korrekt, kan du løse problemet ved hjælp af **Hardware Troubleshooter** (Hardwarefejlfinding).

Sådan starter du Hardware Troubleshooter:

1. Klik på **Start**  → **Hjælp og support**.
2. Skriv `hardware troubleshooter` i søgefeltet, og tryk <Enter> for at starte søgningen.
3. Vælg den valgmulighed, der bedst beskriver problemet, på listen med søgeresultaterne, og udfør de resterende fejlfindingstrin.

Dell Diagnostics

Hvis du oplever et problem med computeren, skal du udføre de fejlfindingstrin, der er beskrevet under "Fastfrysings- og softwareproblemer" på side 49, og køre Dell Diagnostics, før du kontakter Dell for at få teknisk assistance.

 **BEMÆRK!** Dell Diagnostics fungerer kun på Dell-computere.

 **BEMÆRK!** Disken *Drivers and Utilities* (Drivere og værktøjer) medfølger muligvis ikke sammen med computeren.

Kontroller, at den enhed, du vil teste, vises i System Setup (Systemopsætning) og er aktiv. Tryk på <F2> under POST (Power On Self Test) for at åbne værktøjet System Setup (Systemopsætning) (BIOS).

Start Dell Diagnostics fra harddisken eller fra disken *Drivers and Utilities* (Drivere og værktøjer).

Start Dell Diagnostics fra harddisken.

Dell Diagnostics findes på en skjult partition med diagnosticeringsværktøjet på harddisken.

 **BEMÆRK!** Hvis der ikke vises noget skærmbillede på computeren, skal du kontakte Dell (se "Kontakt Dell" på side 74).

1. Kontroller, at computeren er sluttet til en stikkontakt, som fungerer korrekt.
2. Tænd (eller genstart) computeren.
3. Tryk straks på F12, så snart DELL™-logoet vises. Vælg **Diagnostics** (Diagnosticering) i startmenuen, og tryk på <Enter>. Dette kan starte PSA (Pre-Boot System Assessment) på computeren.

 **BEMÆRK!** Hvis du venter for længe, og operativsystemlogoet vises, skal du fortsat vente, indtil skrivebordet i Microsoft® Windows® vises, og derefter lukke computeren og forsøge igen.

 **BEMÆRK!** Hvis du får vist en meddelelse om, at der ikke blev fundet en partition med diagnosticeringsværktøjet, skal du køre Dell Diagnostics fra disken *Drivers and Utilities* (Driverne og værktøjer).

Hvis PSA startes:

- a. PSA'en går i gang med at køre test.
- b. Hvis PSA'en gennemføres, vises følgende meddelelse: "No problems have been found with this system so far (Der blev ikke fundet nogen problemer med dette system indtil videre). Do you want to run the remaining memory tests? (Vil du gerne køre de resterende hukommelsestest?). This will take about 30 minutes or more (Dette tager 30 minutter eller mere). Do you want to continue? (Vil du fortsætte?) (Recommended) (anbefales)".

- c. Hvis du oplever hukommelsesproblemer, skal du trykke på <y>, ellers skal du trykke på <n>. Følgende meddelelse vises: "Booting Dell Diagnostic Utility Partition (Partitionen med værktøjet Dell Diagnostic startes). Press any key to continue (Tryk på en vilkårlig tast for at fortsætte)".
- d. Tryk på en vilkårlig tast for at åbne vinduet **Choose An Option** (Vælg en indstilling).

Hvis PSA ikke startes:

Tryk på en vilkårlig tast for at starte Dell Diagnostics fra partitionen med diagnosticeringsværktøjet på harddisken.

4. Vælg den test, du vil køre.
5. Hvis der opstår problemer under en test, får du vist en meddelelse med en fejlkode og en beskrivelse af problemet. Skriv fejlkoden og beskrivelsen af problemet ned, og kontakt Dell (se "Kontakt Dell" på side 74).



 **BEMÆRK!** Computerens servicemærke vises øverst på hvert testskærbillede. Servicemærket hjælper dig med at identificere computeren, når du kontakter Dell.

6. Når testene er fuldført, skal du lukke testskærbilledet for at vende tilbage til vinduet **Choose An Option** (Vælg en indstilling).
7. Klik på **Exit** (Afslut) for at lukke Dell Diagnostics og genstarte computeren.

Start af Dell Diagnostics fra disken Drivers and Utilities

 **BEMÆRK!**Disken *Drivers and Utilities* (Drivere og værktøjer) medfølger muligvis ikke sammen med computeren.

1. Indsæt disken *Drivers and Utilities*.
2. Luk computeren, og genstart den. Tryk straks på <F12>, så snart DELL™-logoet vises.

-  **BEMÆRK!** Hvis du venter for længe, og operativsystemlogoet vises, skal du fortsat vente, indtil du ser skrivebordet i Microsoft Windows, og derefter lukke computeren og forsøge igen.
-  **BEMÆRK!** De næste trin ændrer kun startsekvensen denne ene gang. I forbindelse med den næste start starter computeren i overensstemmelse med de enheder, der er angivet i System Setup (Systemopsætning).
- 3. Når listen med startenheder vises, skal du fremhæve **CD/DVD/CD-RW** (cd/dvd/cd-rw) og trykke på <Enter>.
- 4. Vælg indstillingen **Boot from CD-ROM** (Start fra cd-rom) i menuen, som vises, og tryk på <Enter>.
- 5. Skriv 1 for at starte cd-menuen, og tryk på <Enter> for at fortsætte.
- 6. Vælg **Run the 32 Bit Dell Diagnostics** (Kør 32-bit Dell-diagnosticering) på den nummererede liste. Hvis der er angivet flere versioner, skal du vælge den version, som er relevant for computeren.
- 7. Vælg den test, du vil køre.
- 8. Hvis der opstår problemer under en test, får du vist en meddelelse med en fejlkode og en beskrivelse af problemet. Skriv fejlkoden og beskrivelsen af problemet ned, og kontakt Dell (se "Kontakt Dell" på side 74).
-  **BEMÆRK!** Computerens servicemærke vises øverst på hvert testskærmbillede. Servicemærket hjælper dig med at identificere computeren, når du kontakter Dell.
- 9. Når testene er fuldført, skal du lukke testskærmbilledet for at vende tilbage til vinduet **Choose An Option** (Vælg en indstilling).
- 10. Hvis du vil afslutte Dell Diagnostics og genstarte computeren, skal du klikke på **Exit** (Afslut).
- 11. Fjern disken *Drivers and Utilities* (Drivere og værktøjer).

Gendannelse af operativsystemet

Du kan gendanne operativsystemet på computeren ved at benytte en af følgende fremgangsmåder:

 **FORSIGTIG!** Hvis du bruger Dell Factory Image Restore eller disken med *operativsystemet*, slettes alle datafiler på computeren permanent. Det anbefales, at du sikkerhedskopierer datafilerne, før du bruger disse muligheder.

Valgmulighed	Anvendelse
Systemgendannelse	Som den første løsning
Dell DataSafe Local Backup	Når det ikke er muligt at løse problemet med Systemgendannelse
Systemgenoprettelsesmedie	Når det ikke er muligt at bruge Systemgendannelse og DataSafe Local Backup på grund af en fejl i operativsystemet Til installation af fabrikssystembilledet på en ny harddisk
Dell:Factory Image Restore	Til gendannelse af computerens operativsystem til den oprindelige tilstand som da du modtog computeren
Disken med operativsystemet	Til geninstallation af operativsystemet på computeren

 **BEMÆRK!** Disken med *operativsystemet* medfølger muligvis ikke sammen med computeren.

Systemgendannelse

Microsoft® Windows® -operativsystemer har en funktion til systemgendannelse, som du kan bruge til at nulstille computeren til en tidligere driftstilstand (uden at påvirke datafilerne), hvis der er foretaget ændringer i hardware, software eller andre systemindstillinger, som har efterladt computeren i en uønsket driftstilstand. Alle ændringer, som Systemgendannelse foretager på computeren, er helt reversible.

 **FORSIGTIG! Opret sikkerhedskopier af dine datafiler med jævne mellemrum. Systemgendannelse overvåger ikke dine datafiler eller gendanner dem.**

Start af Systemgendannelse

1. Klik på **Start**. 
2. Skriv `Systemgendannelse` i feltet **Start søgning**, og tryk på <Enter>.
-  **BEMÆRK!** Vinduet **Brugerkontokontrol** vises muligvis. Hvis du har administratorrettigheder til computeren, skal du klikke på **Fortsæt**. Ellers skal du kontakte administratoren.

3. Klik på **Næste**, og følg vejledningen på skærmen.

Hvis det ikke er muligt at løse problemet med Systemgendannelse, har du mulighed for at fortryde den seneste systemgendannelse.

Sådan fortryder du den seneste systemgendannelse

 **BEMÆRK!** Inden du fortryder den seneste systemgendannelse, skal du gemme og lukke alle åbne filer og lukke alle åbne programmer. Undlad at ændre, åbne eller slette filer eller programmer, før systemgendannelsen er fuldført.

1. Klik på **Start**. 
2. Skriv `Systemgendannelse` i søgefeltet, og tryk på <Enter>.
3. Klik på **Fortryd min seneste gendannelse**, klik på **Næste**, og følg vejledningen på skærmen.

Dell DataSafe Local Backup

 **FORSIGTIG!** Når du bruger Dell DataSafe Local Backup, slettes eventuelle programmer og drivere, du har installeret på computeren, siden du modtog den, permanent. Opret et sikkerhedskopieringsmedie med de programmer, du har brug for at installere på computeren, før du bruger Dell DataSafe Local Backup. Brug kun Dell DataSafe Local Backup, hvis det ikke er muligt at løse problemet med operativsystemet ved hjælp af Systemgendannelse.

 **FORSIGTIG!** Selvom Dell Datasafe Local Backup er udviklet til at bevare datafilerne på computeren, anbefales det, at du opretter en sikkerhedskopi af dine datafiler, før du bruger Dell DataSafe Local Backup.

 **BEMÆRK!** Dell DataSafe Local Backup er muligvis ikke tilgængelig i alle områder.

 **BEMÆRK!** Hvis Dell DataSafe Local Backup ikke findes på computeren, kan du gendanne operativsystemet ved hjælp af Dell Factory Image Restore (se "Dell Factory Image Restore" på side 65).

Med Dell DataSafe Local Backup kan du gendanne harddisken til den oprindelige driftstilstand, som computeren havde, da du købte den, uden at slette datafilerne.

Med Dell DataSafe Local Backup kan du gøre følgende:

- Sikkerhedskopiere computeren og gendanne den til en tidligere driftstilstand
- Oprette systemgenoprettelsesmedier

Dell DataSafe Local Backup Basic

Sådan gendanner du fabrikssystembilledet uden at påvirke datafilerne:

1. Sluk computeren.
2. Fjern alle enheder (f.eks. USB-drev eller printer), som er sluttet til computeren, og fjern eventuel ny intern hardware, du har tilføjet.

 **BEMÆRK!** Undlad at frakoble AC-adapteren.

3. Tænd computeren

4. Når DELL™ -logoet vises, skal du trykke på <F8> adskillige gange for åbne vinduet **Avancerede startindstillinger**.

 **BEMÆRK!** Hvis du venter for længe, og operativsystemlogoet vises, skal du fortsat vente, indtil du ser skrivebordet i Microsoft Windows, og derefter lukke computeren og forsøge igen.

5. Vælg **Reparer computeren**.

6. Vælg **Indstillinger for Dell Factory Image Recovery og DataSafe**, og følg vejledningen på skærmen.

 **BEMÆRK!** Varigheden af gendannelsesprocessen afhænger af, hvor store mængder data der skal gendannes.

 **BEMÆRK!** Du kan finde flere oplysninger i vidensbaseartikel 353560 på support.dell.com.

Opgradering til Dell DataSafe Local Backup Professional

 **BEMÆRK!** Dell DataSafe Local Backup Professional er muligvis installeret på computeren, hvis du har bestilt det i forbindelse med købet af computeren.

Dell DataSafe Local Backup Professional har en række ekstra funktioner, som du kan bruge til følgende:

- Sikkerhedskopiering og gendannelse af computeren baseret på filtyper
- Sikkerhedskopiering af filer til en lokal lagerenhed
- Planlagte automatiske sikkerhedskopieringer

Sådan opgraderer du til Dell DataSafe Local Backup Professional

1. Dobbeltklik på ikonet for Dell DataSafe Local Backup  på proceslinjen.
2. Klik på **UPGRADE NOW!** (Opgrader nu!).
3. Følg vejledningen på skærmen for at fuldføre opgraderingen.

Systemgenoprettelsesmedie

 **FORSIGTIG! Selvom systemgenoprettelsesmediet er udviklet til at bevare datafilerne på computeren, anbefales det, at du opretter en sikkerhedskopi af dine datafiler, før du bruger systemgenoprettelsesmediet.**

Med systemgenoprettelsesmediet, som du har oprettet ved hjælp af Dell DataSafe Local Backup, kan du gendanne harddisken til den oprindelige driftstilstand, som den havde, da du købte computeren, uden at datafilerne på computeren påvirkes.

Brug systemgenoprettelsesmediet i følgende tilfælde:

- En fejl i operativsystemet bevirker, at det ikke er muligt at bruge de genoprettelsesfunktioner, der er installeret på computeren
- En fejl på harddisken bevirker, at det ikke er muligt at gendanne data

Sådan gendanner du fabrikssystembilledet på computeren ved hjælp af systemgenoprettelsesmediet:

1. Indsæt disken eller USB-nøglen til systemgenoprettelse, og genstart computeren.
2. Tryk straks på F12, så snart DELL™-logoet vises.

 **BEMÆRK!** Hvis du venter for længe, og operativsystemlogoet vises, skal du fortsat vente, indtil du ser skrivebordet i Microsoft® Windows®, og derefter lukke computeren og forsøge igen.

3. Vælg den relevante startenhed på listen, og tryk på <Enter>.
4. Følg vejledningen på skærmen for at fuldføre genoprettelsesprocessen.

Dell Factory Image Restore

 **FORSIGTIG!** Når du bruger Dell Factory Image Restore, slettes alle data på harddisken permanent, og eventuelle programmer og drivere, du har installeret, efter at du modtog computeren, fjernes. Det anbefales, at du sikkerhedskopierer dataene, før du bruger denne mulighed. Brug kun Dell Factory Image Restore, hvis det ikke var muligt at løse problemet med operativsystemet ved hjælp af Systemgendannelse.

 **BEMÆRK!** Dell Factory Image Restore er muligvis ikke tilgængelig i visse lande eller på visse computere.

 **BEMÆRK!** Hvis Dell Factory Image Restore ikke findes på computeren, kan du gendanne operativsystemet ved hjælp af Dell DataSafe Local Backup (se "Dell DataSafe Local Backup" på side 62).

Brug kun Dell Factory Image Restore som sidste udvej til gendannelse af operativsystemet. Med denne mulighed gendannes harddisken til den driftstilstand, den havde, da du købte computeren. Eventuelle programmer og filer, du har tilføjet, siden du modtog computeren, herunder datafiler, slettes permanent fra harddisken. Datafiler inkluderer bl.a. dokumenter, regneark, e-mails, digitale fotos og musikfiler. Det anbefales, at du sikkerhedskopierer alle data, før du bruger Dell Factory Image Restore.

Start af Dell Factory Image Restore

1. Tænd computeren.
2. Når DELL™ -logoet vises, skal du trykke på <F8> adskillige gange for åbne vinduet **Avancerede startindstillinger**.
-  **BEMÆRK!** Hvis du venter for længe, og operativsystemlogoet vises, skal du fortsat vente, indtil du ser skrivebordet i Microsoft Windows, og derefter lukke computeren og forsøge igen.
3. **Reparer computeren.**
Vinduet **Indstillinger for systemgenoprettelse**.
4. Vælg et tastaturlayout, og klik på **Næste**.
5. Du skal logge på som lokal bruger for at få adgang til genoprettelsesfunktionerne. Du får adgang til kommandoprompten ved at skrive `administrator` i feltet **Brugernavn** og derefter klikke på **OK**.
6. Klik på **Dell Factory Image Restore**
Velkomstskræmbilledet for **Dell Factory Image Restore** vises.

 **BEMÆRK!** Afhængig af din konfiguration skal du muligvis vælge **Dell Factory Tools** og derefter **Dell Factory Image Restore**.

7. Klik på **Next** (Næste).
Skærbilledet **Confirm Data Deletion** (Bekræft sletning af data) vises.
-  **BEMÆRK!** Hvis du ikke vil fortsætte med Factory Image Restore, skal du klikke på **Cancel** (Annuller).
8. Klik på afkrydsningsfeltet for at bekræfte, at du ønsker at fortsætte med at genformatere harddisken og gendanne systemsoftwaren til standardindstillingerne, og klik derefter på **Next** (Næste).
Gendannelsesprocessen begynder og kan tage fem minutter eller mere. Der vises en meddelelse, når operativsystemet og de fabriksinstallerede programmer er blevet gendannet til standardindstillingerne.
9. Klik på **Afslut** for at genstarte systemet.

Sådan får du hjælp

Hvis du oplever problemer med computeren, kan du diagnosticere problemet og udføre fejlfinding ved at benytte følgende fremgangsmåde:

1. Du kan finde oplysninger og procedurer vedrørende problemer på computeren under "Løsning af problemer" på side 45.
2. Du kan finde flere oplysninger om fejlfinding i *Dell Teknologiguide* på harddisken eller på support.dell.com/manuals.
3. Du kan finde en beskrivelse af fremgangsmåder for kørsel af Dell Diagnostics under "Dell Diagnostics" på side 56.
4. Udfyld "Diagnosticeringstjeklisten" på side 73.
5. Få hjælp til installation og fejlfindingsprocedurer i Dells omfattende udbud af onlineservices på Dell Support (support.dell.com). Du kan finde en mere omfattende oversigt over onlineservices fra Dell Support under "Onlineservices" på side 69.
6. Hvis du ikke kan løse problemet med de foregående trin, kan du finde flere oplysninger under "Inden du ringer" på side 72.



BEMÆRK! Ring til Dell Support fra en telefon ved siden af eller i nærheden af computeren, så supportmedarbejderen kan hjælpe dig med eventuelle nødvendige procedurer.



BEMÆRK! Dells ekspresservicekodesystem er muligvis ikke tilgængeligt i alle lande.

Sådan får du hjælp

Når Dells automatiske telefonsystem beder dig om det, skal du indtaste din ekspresservicekode, så opkaldet stilles direkte om til den relevante supportmedarbejder. Hvis du ikke har en ekspresservicekode, skal du åbne mappen **Dell Accessories** (Dell-tilbehør), dobbeltklikke på ikonet **Express Service Code** (Ekspresservicekode) og følge instruktionerne.

 **BEMÆRK!** Nogle services er ikke altid tilgængelige alle steder uden for USA. Ring til din lokale Dell-repræsentant for at få oplysninger om tilgængeligheden.

Teknisk support og kundeservice

Dells supportmedarbejdere er klar til besvare de spørgsmål, du måtte have om Dell-hardware. Vores supportmedarbejdere bruger computerbaseret diagnosticering til at give hurtige og præcise svar.

Hvis du har brug for at kontakte Dell-support, skal du se "Inden du ringer" på side 72 og "Kontakt Dell" på side 74.

DellConnect

DellConnect™ er et enkelt værktøj, som gør det muligt for en medarbejder tilknyttet Dells service og support at få onlineadgang til din computer via en bredbåndsforbindelse, diagnosticere problemet og foretage de nødvendige reparationer under din overvågning. Du kan finde flere oplysninger på www.dell.com/DellConnect.

Onlineservices

Du kan få mere at vide Dell-produkter og -services på følgende websteder:

- **www.dell.com**
- **www.dell.com/ap** (kun lande i Sydøstasien/ Stillehavsområdet)
- **www.dell.com/jp** (kun Japan)
- **www.euro.dell.com** (kun Europa)
- **www.dell.com/la** (kun lande i Latinamerika og Caribien)
- **www.dell.ca** (kun Canada)

Du kan få adgang til Dell Support via følgende websteder og e-mail-adresser:

Dell Support-websteder

- **support.dell.com**
- **support.jp.dell.com** (kun Japan)
- **support.euro.dell.com** (kun Europa)
- **supportapj.dell.com** (kun lande i Sydøstasien/Stillehavsområdet)

E-mail-adresser til Dell Support

- **mobile_support@us.dell.com**
- **support@us.dell.com**
- **la-techsupport@dell.com** (kun lande i Latinamerika og Caribien)
- **apsupport@dell.com** (kun lande i Sydøstasien/Stillehavsområdet)

E-mail-adresser til Dell-marketing og -salg

- **apmarketing@dell.com** (kun lande i Sydøstasien/Stillehavsområdet)
- **sales_canada@dell.com** (kun Canada)

Anonym FTP (file transfer protocol)

- **ftp.dell.com**

Log på med brugernavnet: `anonymous`, og brug din e-mail-adresse som adgangskode.

Automatisk ordrestatusservice

Du kan se status på de Dell-produkter, du har bestilt, ved at gå til **support.dell.com** eller ved at ringe til den automatiske ordrestatusservice. Der afpilles en meddelelse, hvor du bliver bedt om at angive de nødvendige oplysninger til lokalisering og opfølgning på din ordre. Du kan finde oplysninger om, hvilket telefonnummer du skal ringe til i dit område, under "Kontakt Dell" på side 74.

Hvis du har problemer med din ordre, f.eks. manglende dele, forkerte dele eller forkert fakturering, kan du kontakte Dells kundeservice. Sørg for at have din faktura eller følgeseddel ved hånden, når du ringer. Du kan finde oplysninger om, hvilket telefonnummer du skal ringe til i dit område, under "Kontakt Dell" på side 74.

Produktoplysninger

Hvis du har brug for oplysninger om yderligere produkter, der fås hos Dell, eller hvis du gerne vil afgive en bestilling, kan du gå til Dells websted på **www.dell.com**. Du kan finde oplysninger om, hvilket telefonnummer du skal ringe til i dit område, eller hvordan du får kontakt til en salgsspecialist, under "Kontakt Dell" på side 74.

Returvarer til reparation under garantien eller refusion

Uanset om du returnerer varer til reparation eller refusion, skal du klargøre dem på følgende måde:

 **BEMÆRK!** Husk at sikkerhedskopiøre data på harddisken og andre eventuelle lagerenheder i produktet, før du returnerer produktet til Dell. Fjern alle fortrolige, beskyttede og personlige oplysninger samt flytbare medier, f.eks. cd'er og mediekort. Dell er ikke ansvarlig for fortrolige, beskyttede eller personlige data på computeren, for mistede eller beskadigede data eller for beskadigede eller mistede flytbare medier, som måtte medfølge sammen med returproduktet.

1. Ring til Dell for at få et RMA-nummer, og skriv det tydeligt og iøjnefaldende uden på kassen. Du kan finde oplysninger om, hvilket telefonnummer du skal ringe til i dit område, under "Kontakt Dell" på side 74.

2. Vedlæg en kopi af fakturaen og et brev, hvor du beskriver årsagen til, at produktet returneres.
3. Vedlæg en kopi af diagnosticeringstjeklisten (se "Diagnosticeringstjekliste" på side 73), og angiv, hvilke tests du har kørt, samt alle de fejlmeddelelser, som Dell Diagnostics har rapporteret (se "Dell Diagnostics" på side 56).
4. Vedlæg eventuelt tilbehør, der hører til den eller de varer, der returneres (strømkabler, software, vejledninger osv.), hvis du returnerer varen med henblik på refusion.
5. Pak det udstyr, der skal returneres, i den originale (eller tilsvarende) emballage.

 **BEMÆRK!** Du skal selv afholde forsendelsesomkostningerne. Du er også ansvarlig for at forsikre alle returprodukter, og risikoen for eventuelt tab under transporten til Dell påhviler dig. Pakker, der sendes pr. efterkrav, accepteres ikke.

 **BEMÆRK!** Returvarer, som ikke opfylder et eller flere af ovennævnte krav, vil blive afvist af Dells varemottagelse og returneret til dig.

Inden du ringer

-  **BEMÆRK!** Sørg for at have din ekspresservicekode klar, når du ringer. Denne kode hjælper Dells automatiske supporttelefonsystem med at omstille dit opkald til det relevante sted. Du bliver muligvis også bedt om at oplyse din servicekode.

Sådan finder du servicekoden

Du finder computerens servicekode på en mærkat i bunden af computeren.

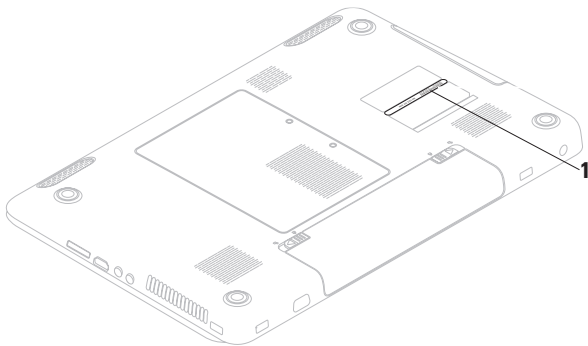

1 Servicekode

Husk at udfylde diagnosticeringstjeklisten nedenfor. Hvis det er muligt, skal du tænde computeren, inden du ringer til Dell for at få hjælp. Ring fra en telefon ved siden af eller i nærheden af computeren. Du bliver muligvis bedt om at skrive nogle kommandoer på tastaturet, videregive detaljerede oplysninger under handlinger eller udføre fejlfindingstrin, der kun er mulige på selve computeren. Sørg for at have dokumentationen til computeren ved hånden.

Diagnosticeringstjekliste

- Navn:
- Dato:
- Adresse:
- Telefonnummer:
- Servicekode (stregkode på bagsiden eller bunden af computeren):
- Ekspreservicekode:
- RMA-nummer (hvis Dells supporttekniker har oplyst dig dette nummer):
- Operativsystem og version:
- Enheder:
- Udvidelseskort:
- Har du forbindelse til et netværk? Ja/Nej
- Netværk, version og netværksadapter:
- Programmer og versioner:

Sådan får du hjælp

Du kan finde oplysninger om, hvordan du identificerer indholdet i computerens startfiler, i dokumentationen til operativsystemet. Hvis der er sluttet en printer til computeren, skal du udskrive alle filerne. Ellers skal du skrive indholdet i alle filerne ned, inden du ringer til Dell.

- Fejlmeddelelse, bipkode eller diagnosticeringskode:
- Beskrivelse af problemet og af de fejlfindingsprocedurer, du har udført:

Kontakt Dell

Kunder i USA skal ringe til 800-WWW-DELL (800-999-3355).



BEMÆRK! Hvis du ikke har en aktiv internetforbindelse, kan du finde kontaktoplysninger på kvitteringen, indlægssedlen i pakken, fakturaen eller i Dells produktkatalog.

Dell tilbyder forskellige former for onlinesupport og telefonbaseret support. Tilgængeligheden varierer efter land og produkt, og nogle services er muligvis ikke tilgængelige i dit område.

Sådan kontakter du Dell vedrørende salg, teknisk support eller kundeservice:

1. Gå til **support.dell.com/contactdell**.
2. Vælg dit land eller område.
3. Vælg det relevante service- eller supportlink, afhængigt af hvad du har brug for.
4. Vælg den kontaktmetode til Dell, der passer dig bedst.

Sådan finder du flere oplysninger og ressourcer

Hvis du har brug for at:

geninstallere operativsystemet

køre et diagnosticeringsprogram på computeren

geninstallere systemsoftware på en bærbar pc

få mere at vide om Microsoft® Windows®-operativsystemet og de tilhørende funktioner

opgradere computeren med ny eller yderligere hukommelse eller en ny harddisk
geninstallere eller udskifte en slidt eller defekt del

Skal du se:

"Systemgenoprettelsesmedie" på side 64

"Dell Diagnostics" på side 56

"My Dell Downloads" på side 53

support.dell.com

Servicehåndbogen på
support.dell.com/manuals



BEMÆRK! I nogle lande kan åbning eller udskiftning af dele i computeren medføre, at garantien bortfalder. Se garantibestemmelserne og returpolitikkerne, før du udfører arbejde på computerens indvendige dele.

Hvis du har brug for at:

finde oplysninger om best practice for sikkerhed i forbindelse med computeren
få vist garantioplysninger, vilkår og betingelser (kun USA), sikkerhedsanvisninger, lovbestemte oplysninger, oplysninger om ergonomi og slutbrugerlicensaftale

finde dit servicemærke/din ekspres-servicekode —
Du skal bruge servicemærket til at identificere computeren på **support.dell.com**, eller hvis du vil kontakte teknisk support.

finde drivere og overførsler samt filer med vigtige oplysninger (readme)
få adgang til teknisk support og produkthjælp
kontrollere din ordrestatus for nye køb
finde løsninger og svar på hyppigt stillede spørgsmål
finde oplysninger om de seneste opdateringer om tekniske ændringer til computeren eller avanceret teknisk referencemateriale til teknikere eller erfarne brugere

Skal du se:

Dokumenterne med sikkerhedsanvisninger og lovbestemte oplysninger, som fulgte med computeren, samt webstedet Regulatory Compliance på:
www.dell.com/regulatory_compliance



Bunden af computeren

Dell Support Center. Du kan starte **Dell Support Center** ved at klikke på ikonet  på proceslinjen.

support.dell.com

Specifikationer

Dette afsnit indeholder grundlæggende oplysninger, som du kan have brug for, når du konfigurerer eller opgraderer computeren eller i forbindelse med driveropdateringer.

 **BEMÆRK!** Udvalget varierer muligvis, afhængigt af området. Du kan finde flere oplysninger om computerens konfiguration ved at klikke på **Start**  → **Hjælp og support** og vælge den relevante indstilling for at få vist oplysninger om computeren.

Computermodel

Dell™ Inspiron™ N7010

Processor

Type	Intel® Core™ i3 Intel Core i5 Intel Pentium®
------	--

Systemchipset

Type	Mobile Intel 5-serien Express Chipset HM57
------	---

Hukommelse

Hukommelsesmodulstik	To SODIMM-stik med mulighed for brugeradgang
Kapaciteter for hukommelsesmodul	1, 2 og 4 GB
Mulige hukommelseskonfigurationer	2 GB, 3 GB, 4 GB, 5 GB, 6 GB og 8 GB
Hukommelsestype	1.333 MHz SODIMM DDR3

 **BEMÆRK!** Du kan finde oplysninger om opgradering af hukommelsen i *servicehåndbogen* på support.dell.com/manuals.

Stik

Lyd	Et mikrofonindgangsstik, et stik til stereohovedtelefoner/-højttalere og et analogt mikrofonstik
Mini-Card	Et Mini-Card-stik i halv størrelse
HDMI-stik	Et 19-pin stik
Netværksadapter	Et RJ45-stik
USB	Tre 4-bens USB 2.0-kompatible stik
VGA	Et stik med 15 huller
eSATA	Et 7- eller 4-bens eSATA/USB-kombinationsstik med 5 V/1,5 A

Stik

Mediekortlæser	Et 7-i-1-stik
----------------	---------------

Mediekortlæser

Understøttede kort	SD-hukommelseskort (Secure Digital) SDHC-kort (Secure Digital High Capacity) Memory Stick Memory Stick PRO MMC (MultiMedia Card) MMC+ (MultiMedia Card Plus) xD-billedkort
--------------------	--

Specifikationer

Kommunikation

Modem (valgfri)	Eksternt V.92 56K USB-modem
Netværksadapter	10/100 Ethernet LAN på systemkortet
Trådløse forbindelser	WLAN Wi-Fi g/gn/agn, WiMax/Wi-Fi agn, trådløs Bluetooth®-teknologi, WWAN

Lyd

Audiocontroller	Realtek ALC269Q-GR
Højttaler	To højttalere på 2 watt
Lydstyrke-regulering	Softwareprogrammenuer og mediekontrolenheder

Video

Separat		
Skærm-controller		AMD™ ATI Mobility Radeon™ HD 5470
Skærm-hukommelse		DDR3 1 GB
UMA		
Skærm-controller		Intel HD Graphics
Skærm-hukommelse		Op til 1,7 GB delt hukommelse

Kamera

Pixel	1,3 megapixel
Skærmopløsning	640 x 480 ved 30 fps (maksimum)

Tastatur

Antal taster	102 (USA og Canada), 103 (Europa), 106 (Japan); 105 (Brasilien)
--------------	--

Pegefelt

X/Y-positionsopløsning (grafiktabeltilstand)	240 cpi
Bredde	91,6 mm sensoraktivt område
Højde	46,6 mm rektangel

Skærm

Type	17,3" HD+ WLED med TrueLife
Mål	
Højde	214,81 mm
Bredde	381,88 mm
Diagonal	439,42 mm
Maksimal opløsning	1.600 x 900
Opdaterings-hastighed	60 Hz
Betjeningsvinkel	0° (lukket) til 140°
Vandret visningsvinkel	40/40
Lodret visningsvinkel	15/30 (H/L)
Pixel pitch	0,252 x 0,252 mm

Specifikationer

Batteri

Type og mål

9-cellet "smart" litiumion

Højde 22,80 mm

Bredde 214 mm

Dybde 78,76 mm

Vægt 0,52 kg

6-cellet "smart" litiumion

Højde 22,80 mm

Bredde 214 mm

Dybde 57,64 mm

Vægt 0,34 kg

Spænding 11,1 VDC (6/9 celler)

Gennemsnitlig opladningstid: 4 timer (når computeren er slukket)

Batteri

Driftstid Batteridriftstiden varierer, afhængigt af driftsforholdene.

Møntcellebatteri CR-2032

AC-adapter



BEMÆRK! Brug kun AC-adapttere, der er angivet til brug med computeren. Se sikkerhedsoplysningerne, som fulgte med computeren.

Indgangsspænding 100-240 VAC

Maksimal indgangsstrøm 1,7 A

Indgangsfrekvens 50-60 Hz

Udgangseffekt 65 W eller 90 W

AC-adapter

Udgangseffekt

65 W 3,4 A (kontinuert)

90 W 4,62 A (kontinuerlig)

Nominel udgangs-
spænding 19,5 +/- 1 VDC

Temperaturinterval

Drift 0 °C til 40 °C

Opbevaring -40° til 70 °C

MålHøjde 31,4 mm til 35 mm
(1,23" til 1,37")

Bredde 423,0 mm

Dybde 287,0 mm

Vægt (med 6-cellet
batteri) kan konfigureres til
mindre end 3,15 kg

Specifikationer

Computermiljø

Temperaturinterval

Drift 0 °C til 35 °C

Opbevaring -40° til 65 °C

Maksimal relativ luftfugtighed

Drift 10 % til 90 % (ikke-kondenserende)

Opbevaring 5 % til 95 % (ikke-kondenserende)

Maksimal vibration (ved anvendelse af et vilkårligt vibrationspektrum, der simulerer brugermiljøet)

Drift 0,66 GRMS

Stilstand 1,30 GRMS

Computermiljø

Maksimalt stød (ved drift — målt med Dell Diagnostics kørende på harddisken og en 2 ms halvsinuspuls, ved stilstand — målt med harddisk i hovedparkeret position og en 2 ms halvsinuspuls)

Drift 110 g

Stilstand 160 g

Maksimal højde

Drift -15,2 til 3.048 m

Opbevaring -15,2 til 10.668 m

Luftbåret forurenings-niveau G2 eller lavere i henhold til ISA-S71.04-1985

Appendiks

Macrovision-produktmeddelelse

Dette produkt indeholder ophavsretligt beskyttet teknologi, som er beskyttet af amerikanske patenter og andre immaterielle rettigheder tilhørende Macrovision Corporation og andre rettighedshavere. Anvendelse af den ophavsretlige beskyttede teknologi skal ske efter særlig tilladelse fra Macrovision Corporation og udelukkende til hjemmebrug eller andre begrænsede fremvisningsformål, medmindre der er indhentet særlig tilladelse til andet fra Macrovision Corporation. Det er ikke tilladt at foretage reverse engineering og adskille produktet.

Oplysninger vedrørende den officielle mexicanske standard NOM (gælder kun Mexico)

Følgende oplysninger findes på enheden eller enhederne, som er beskrevet i dette dokument i henhold til kravene for NOM (Official Mexican Standard):

Importør:

Dell México S.A. de C.V.

Paseo de la Reforma 2620 - Flat 11°

Col. Lomas Altas

11950 México, D.F.

Lovbestemt modelnummer	Spænding	Frekvens	Elforbrug	Udgangsspænding	Udgangsintensitet
P08E	100-240 VAC	50-60 Hz	1,5/1,6/1,7 A	19,5 VDC	3,34/4,62 A

Du kan finde flere oplysninger i de sikkerhedsoplysninger, som fulgte med computeren.

Du kan finde flere oplysninger om best practice for sikkerhed på webstedet Regulatory Compliance på www.dell.com/regulatory_compliance.

Indeks

A

- AC-adapter
 - tilslutte **6**
- afspilning af cd/dvd **36**

B

- batteriindikator **28**

C

- computer
 - funktioner **42**
 - opsætning **5**

D

- Dell Diagnostics **56**
- Dell Factory Image Restore **65**
- Dell Support Center **52**

- drivere og overførsler **77**
- dvd'er, afspille og oprette **43**

E

- e-mail-adresse
 - vedrørende teknisk support **69**
- e-mail-adresser til support **69**

F

- forsendelse af produkter
 - til reparation eller returnering **71**
- FTP-logon, anonymt **69**
- funktioner for pegefelt **32**

G

- gendannelse af data **43**
- gendannelse af fabrikkssystembillede **65**

Indeks

H

HDMI

tilslutning **25**

hjælp

få hjælp og support **67**

hovedtelefoner, tilslutning **25**

hukommelsesproblemer **48**

I

internetforbindelse **18**

ISP

internetudbyder **18**

K

kabelbaseret netværk

netværkskabel, tilslutning **7**

kamera **39**

Kontakt til Dell online **74**

L

løse problemer **45**

luftgennemstrømning

computersikkerhed **5**

lyd

tilslutning **25**

lydstyrke **35**

M

mediekortlæser **25**

mikrofon

ekstern tilslutning **25**

N

Netværksforbindelse

løse **46**

O

- opsætning, inden du går i gang **5**
- optisk drev **23**

S

- SIM-kort **12**
- skader, forebyggelse af **5**
- softwarefunktioner **42**
- softwareproblemer **49**
- søge efter flere oplysninger **76**
- specifikationer **78**
- strøm-/batteristatusindikatorer **27**
- supportwebsteder
 - verden over **69**
- systemmeddelelser **54**

T

- tilslutning
 - AC-adapter **6**
 - netværkskabel **7**
 - til internettet **18**
- trådløs funktion
 - netværksforbindelse **46**

U

- USB **25, 26**

V

- ventilation, sikre **5**
- VGA
 - tilslutning **26**

Trykt i Polen

www.dell.com | support.dell.com



049F7HA03